



AMW REWITA

Sopot, dn. 26.03.2018r.

AMW Rewita Sp. z o.o.
Oddział Rewita Sopot
ul. Kilińskiego 12
81-772 Sopot

ZAPYTANIE OFERTOWE

AMW Rewita Sp. z o.o. zaprasza do złożenia oferty cenowej
na wykonanie, dostawę, montaż oraz uruchomienie trzech świetlnych reklam przestrzennych

I. Zamawiający:

AMW Rewita Sp. z o.o.
ul. św. J. Odrowąża 15, 03-310 Warszawa
Oddział Rewita Sopot
ul. Kilińskiego 12, 81-772 Sopot
NIP: 701 030 24 56
Regon: 142 990 254
Osoba do kontaktu: p. Mateusz Budzisz (tel. 695-172-872, e-mail: m.budzisz@rewita.pl)

II. Opis przedmiotu zamówienia:

1. Przedmiotem zamówienia jest wykonanie, dostawę, montaż oraz uruchomienie trzech świetlnych reklam przestrzennych

Wymagania w stosunku do przedmiotu zamówienia:

- a) Reklama świetlna zlokalizowana na dachu budynku Korab.

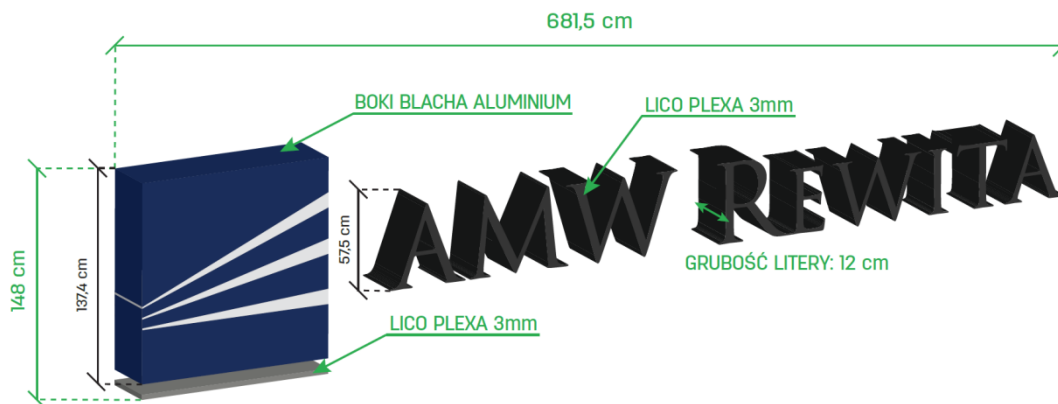

Strona
1 z 6

AMW REWITA Sp. z o.o.



AMW REWITA

Stawiane wymagania:

- wymiary kompozycji – 681,50 x 148,00 cm
- lico wykonane z plexi 3mm. Kolor dostosowany do identyfikacji wizualnej
- boki konstrukcji liter wykonane z blachy aluminiowej
- blacha malowana metodą proszkową (powłoka winna być odporna na korozję, wysoką temperaturę ok 100oC i uszkodzenia mechaniczne)
- litery wyposażone w moduły LED soczewkowe zamontowane na plecach liter
- zastosowane zasilacze hermetyczne
- podkonstrukcja aluminiowa z tyłu napisu, na stopach betonowych, zakotwiona zgodnie z ustaleniami podczas realizacji.

b) Reklama świetlna zlokalizowana na daszku recepcji budynku Korab.

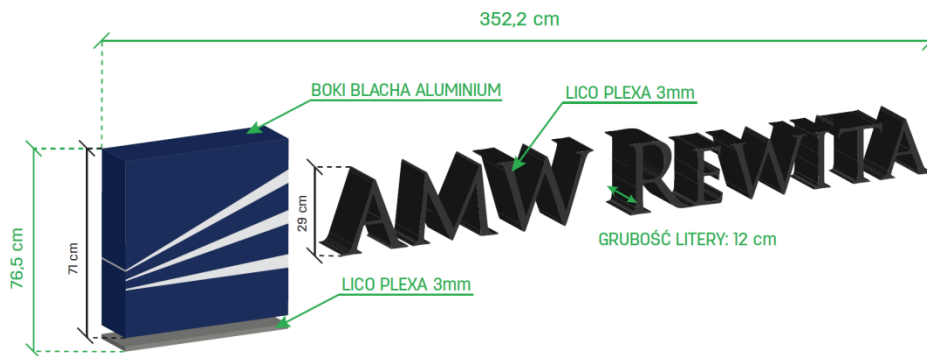

Stawiane wymagania:

- wymiary kompozycji – 352,20 x 76,50 cm
- lico wykonane z plexi 3mm. Kolor dostosowany do identyfikacji wizualnej
- boki konstrukcji liter wykonane z blachy aluminiowej
- blacha malowana metodą proszkową (powłoka winna być odporna na korozję, wysoką temperaturę ok 100oC i uszkodzenia mechaniczne)
- litery wyposażone w moduły LED soczewkowe zamontowane na plecach liter
- zastosowane zasilacze hermetyczne
- podkonstrukcja aluminiowa z tyłu napisu, zakotwiona do legarów konstrukcyjnych dachu.

c) Reklama świetlna zlokalizowana na elewacji budynku Korab.

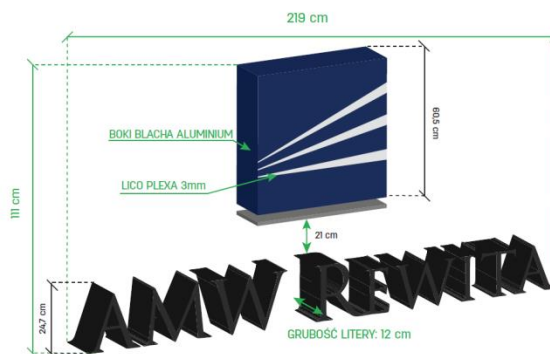



AMW REWITA

Stawiane wymagania:

- wymiary kompozycji – 219,00 x 111,00 cm
- lico wykonane z plexi 3mm. Kolor dostosowany do identyfikacji wizualnej
- boki konstrukcji liter wykonane z blachy aluminiowej
- blacha malowana metodą proszkową (powłoka winna być odporna na korozję, wysoką temperaturę ok 100oC i uszkodzenia mechaniczne)
- litery wyposażone w moduły LED soczewkowe zamontowane na plecach liter
- zastosowane zasilacze hermetyczne
- reklama kotwiona do konstrukcji budynku.

Technologia wykonania liter:

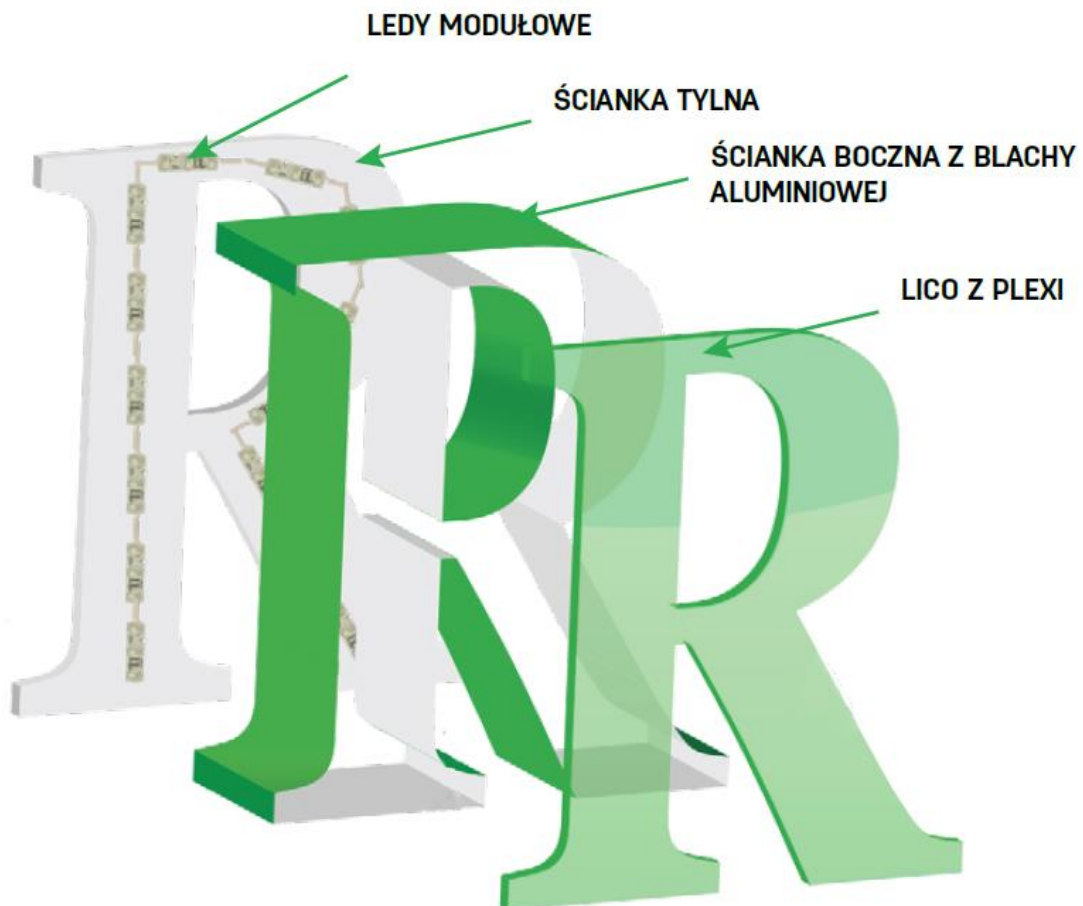



AMW REWITA

2. Termin realizacji umowy ustala się na 15 dni kalendarzowe od dnia odpisania umowy.
3. Maksymalna wartość brutto umowy wynikać będzie ze złożonej oferty

III. Kryterium wyboru oferty:

1. Zamawiający zawrze umowę z Wykonawcą, który zaoferuje najkorzystniejszą cenę ofertową brutto. Za ofertę najkorzystniejszą zostanie uznana oferta zawierająca najkorzystniejszy bilans punktów w kryteriach:
 - 1) Wartość przedmiotu zamówienia - oznaczenie „W”
2. Powyższym kryteriom Zamawiający przypisał następujące znaczenie:

Kryterium	Waga [%]	Liczba punktów	Sposób oceny wg. wzoru
Wartość przedmiotu zamówienia	100%	100	$W = \frac{\text{Wartość najniższej oferty brutto}}{\text{wartość badanej oferty brutto}} \times 100 \text{ pkt}$

3. Zamawiający zastrzega sobie możliwość przeprowadzenia dodatkowych negocjacji cenowych (e-mail / telefon) po otrzymaniu ofert.
4. Zamawiający zastrzega sobie prawo do zakończenia zapytania ofertowego bez podania przyczyny.

IV. Informacje o sposobie porozumiewania się Zamawiającego z Wykonawcami oraz przekazywania oświadczeń i dokumentów:

1. Postępowanie prowadzone jest w języku polskim.
2. Wszelkie zawiadomienia, oświadczenia, wnioski oraz informacje Zamawiający oraz Wykonawcy mogą przekazywać pisemnie, faksem lub drogą elektroniczną, za wyjątkiem oferty, umowy oraz oświadczeń, dla których dopuszczalna jest wersja pisemna.
3. Zawiadomienia, oświadczenia, wnioski oraz informacje przekazywane przez Wykonawcę pisemnie winny być składane na adres: **AMW Rewita Sp. z o.o., Oddział Rewita Sopot ul. Kilińskiego 12, 81-772 Sopot.**
4. Zawiadomienia, oświadczenia, wnioski oraz informacje przekazywane przez Wykonawcę drogą elektroniczną winny być kierowane na adres: **m.budzisz@rewita.pl**

V. Sposób przygotowania oferty, termin i miejsce składania ofert:

1. Oferta musi zawierać następujące oświadczenia i dokumenty:



AMW REWITA

- a) Wypełniony formularz ofertowy sporządzony z wykorzystaniem wzoru stanowiącego załącznik nr 1 do niniejszego zapytania, zawierający w szczególności: wskazanie oferowanego przedmiotu zamówienia, łączną cenę ofertową brutto, zobowiązanie dotyczące realizacji przedmiotu zamówienia, oświadczenie o okresie związania ofertą oraz o akceptacji wszystkich postanowień wzoru umowy bez zastrzeżeń, a także informację którą część zamówienia Wykonawca zamierza powierzyć podwykonawcy;
2. Oferta musi być napisana w języku polskim, na maszynie do pisania, komputerze lub inną trwałą i czytelną techniką oraz podpisana przez osobę upoważnioną do reprezentowania Wykonawcy na zewnątrz i zaciągania zobowiązań w wysokości odpowiadającej cenie oferty.
3. Wykonawca poniesie wszelkie koszty związane z przygotowaniem i złożeniem oferty.
4. W przypadku podpisania oferty oraz poświadczenia za zgodność z oryginałem kopii dokumentów przez osobę niewymienioną w dokumencie rejestracyjnym (ewidencyjnym) Wykonawcy, należy do oferty dołączyć stosowne pełnomocnictwo w oryginale lub kopii poświadczoną notarialnie.
5. Treść złożonej oferty musi odpowiadać treści zapytania.
6. Zaleca się, aby każda zapisana strona oferty była ponumerowana kolejnymi numerami, a cała oferta wraz z załącznikami była w trwały sposób ze sobą połączona (np. zbindowana, zszyta uniemożliwiają jej samoistną dekompletację), oraz zawierała spis treści.
7. Poprawki lub zmiany (również przy użyciu korektora) w ofercie, powinny być parafowane własnoręcznie przez osobę podpisującą ofertę.
8. Ofertę należy złożyć w zamkniętej kopercie, w siedzibie Zamawiającego i oznakować w następujący sposób:

AMW Rewita Sp. z o.o. Oddział Rewita Sopot ul. Kilińskiego 12, 81-772 Sopot
Wykonanie, dostawa, montaż oraz uruchomienie 3 szt. reklam świetlnych.

nr sprawy: RWT/OSPT/272-REG/ 10 /2018

i opatrzyć nazwą i dokładnym adresem Wykonawcy.

9. Wszelkie błędne oznaczenia oferty (koperty) obciążają Wykonawcę, z tytułu których nie ma on prawa do żadnych roszczeń wobec Zamawiającego.
10. Ofertę należy złożyć do dnia 03.04.2018r. do godz. 10:00 w siedzibie Zamawiającego tj. AMW Rewita Sp. z o.o. Oddział Rewita Sopot ul. Kilińskiego 12, 81-772 Sopot budynek Bryza, pokój nr 3 1 piętro
11. Decydujące znaczenie dla oceny zachowania terminu składania ofert ma data i godzina wpływu oferty do Zamawiającego, a nie data jej wysłania przesyłką pocztową czy kurierską.

DYREKTOR

Oddział Rewita Sopot

Aleksandra Zygulita-Wróbel
Aleksandra Zygulita-Wróbel

Załączniki:

1. Załącznik nr 1 – Formularz Ofertowy;
2. Załącznik nr 2 – Wzór umowy
3. Załącznik nr 3 – Identyfikacja wizualna Spółki



AMW REWITA

Załącznik nr 1

FORMULARZ OFERTOWY

OFERTA
złożona przez:

ul. _____
00-000 _____

w postępowaniu o udzielenie zamówienia niepublicznego na
Wykonanie, dostawa, montaż oraz uruchomienie 3 szt. reklam świetlnych
(postępowanie nr RWT/OSPT/272/REG/ 10 /2018)

A. DANE WYKONAWCY:

Osoba upoważniona do reprezentacji Wykonawcy/ów i podpisująca ofertę:.....

Wykonawca/Wykonawcy:.....
.....

Adres:.....
.....

Osoba odpowiedzialna za kontakty z Zamawiającym:.....

Dane teleadresowe na które należy przekazywać korespondencję związaną z niniejszym postępowaniem:
faks.....

e-mail.....

Adres do korespondencji (jeżeli inny niż adres siedziby):
.....

B. OFEROWANY PRZEDMIOT ZAMÓWIENIA:

Wykonanie, dostawa, montaż oraz uruchomienie 3 szt. reklam świetlnych
(postępowanie nr RWT/OSPT/272-REG/ 10 /2018)



AMW REWITA

C. ŁĄCZNA CENA OFERTOWA:

Niniejszym oferuję realizację przedmiotu zamówienia za ŁĄCZNĄ CENĘ OFERTOWĄ BRUTTO, która stanowi całkowite wynagrodzenie Wykonawcy, uwzględniające wszystkie koszty związane z realizacją usługi.

ŁĄCZNA CENA OFERTOWA BRUTTO PLN	
--	--

D. OŚWIADCZENIA:

- 1) zamówienie zostanie zrealizowane w terminach określonych w zapytaniu ofertowym oraz ze wzorze umowy z uwzględnieniem szczegółowych warunków zamówienia;
- 2) w cenie naszej oferty zostały uwzględnione wszystkie koszty wykonania zamówienia;
- 3) zapoznaliśmy się z zapytaniem ofertowym oraz wzorem umowy i nie wnosimy do nich zastrzeżeń oraz przyjmujemy warunki w nich zawarte;
- 4) uważamy się za związanych niniejszą ofertą na okres 30 dni licząc od dnia otwarcia ofert (włącznie z tym dniem);
- 5) akceptujemy warunki zapłaty wskazane we wzorze Umowy;

E. ZOBOWIĄZANIA W PRZYPADKU PRZYZNANIA ZAMÓWIENIA:

- 1) zobowiązujemy się do zawarcia umowy w miejscu i terminie wyznaczonym przez Zamawiającego;
- 2) osobą upoważnioną do kontaktów z Zamawiającym w sprawach dotyczących realizacji umowy jest

e-mail:tel./fax:

F. PODWYKONAWCY:

Podwykonawcom zamierzam powierzyć poniższe części zamówienia (Jeżeli jest to wiadome, należy podać również dane proponowanych podwykonawców)

- 1)
- 2)
- 3)

G. SPIS TREŚCI:

Integralną część oferty stanowią następujące dokumenty:

- 4)
- 5)
- 6)

Oferta została złożona na kolejno ponumerowanych stronach.

.....
.....
pieczęć Wykonawcy

.....
Data i podpis upoważnionego przedstawiciela Wykonawcy