

POŁĄCZENIE Z POSADZKĄ

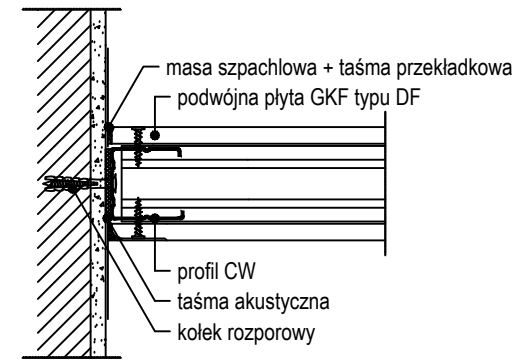

POŁĄCZENIE ZE ŚCIANĄ

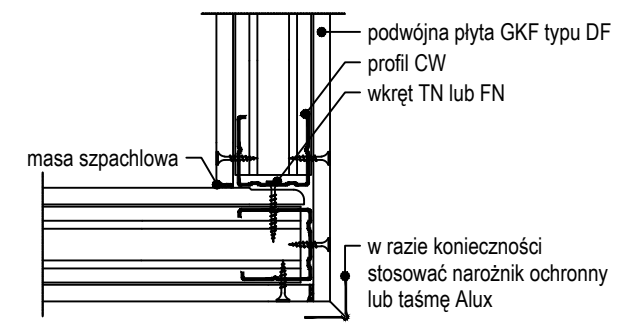

NAROŻNIK ŚCIAN Z PROFILEM CW

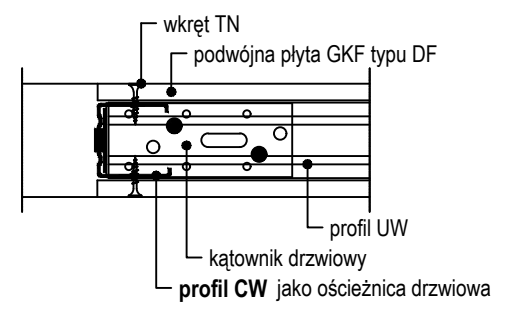

OŚCIEŻNICA

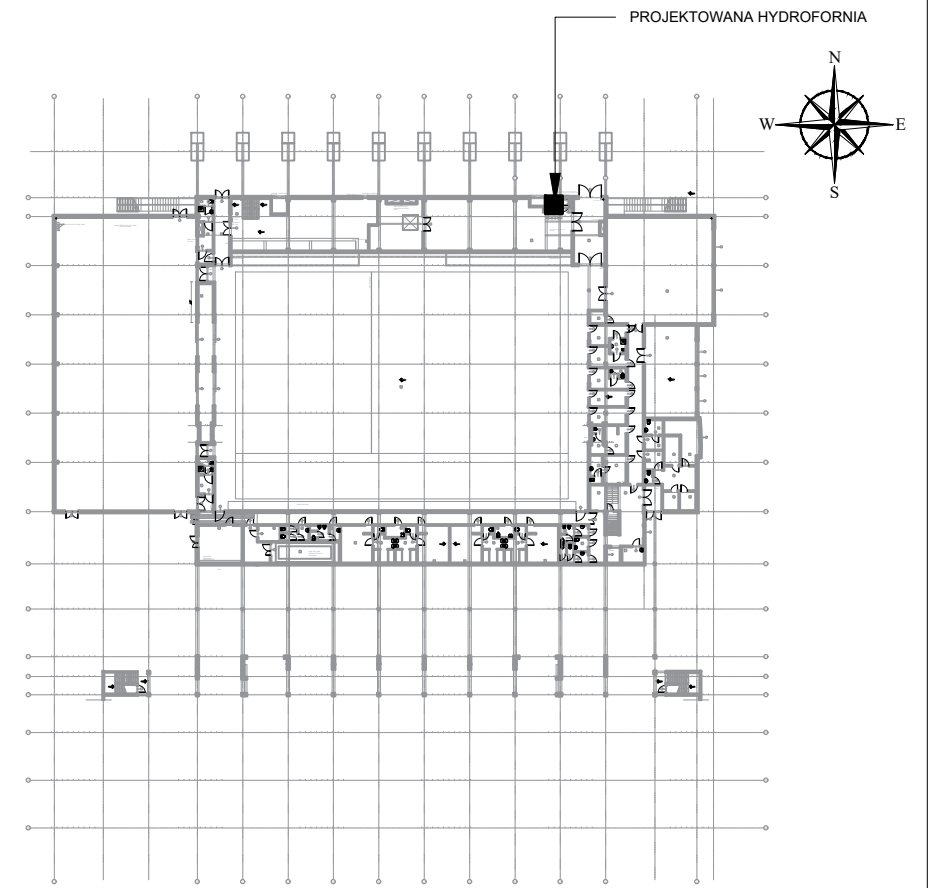

USYTUOWANIE HYDROFORNI - POZIOM -3.60

INWESTOR	CENTRUM SPORTU I REKREACJI W DĄBROWIE GÓRNICZEJ UL. M. KONOPNICKIEJ 29 41-300 DĄBROWA GÓRNICZA	
LOKALIZACJA	dz. nr 68/3, 68/1, OBR. 0003 DĄBROWA GÓRNICZA JEDN. EWIDENCYJNA: DĄBROWA GÓRNICZA UL. ALEJA RÓŻ 3 41-303 DĄBROWA GÓRNICZA	
TEMAT PROJEKTU	PRZEBUDOWA INSTALACJI PRZECIWPÓŻAROWEJ W RAMACH ZADANIA: "MODERNIZACJA SIECI HYDRANTOWEJ W HALI WIDOWISKOWO-SPORTOWEJ CENTRUM W DĄBROWIE GÓRNICZEJ"	
TYTUŁ RYSUNKU	PROJEKTOWANE POMIESZCZENIE HYDROFORNI - DETALE	
BRANŻA	SKALA	INDEKS/NR RYSUNKU
ARCHITEKTURA	BS	P/003
FAZA PROJEKTU	DATA	
PB	04.2020	
JEDNOSTKA PROJEKTOWA	BJ ART sp. z o.o. UL. MOSTOWA 42 43-600 JAWORZNO	
PROJEKTANT	mgr inż. arch. BEATA GUTOWSKA upr. arch. nr: 9/SLOKK/2013	
PROJEKTANT	mgr inż. arch. OSKAR HUNIAK upr. arch. nr: MPOIA/041/2016	

1. Autor opracowania oświadcza, iż informacje techniczne, technologiczne i organizacyjne zawarte w niniejszej dokumentacji stanowią tajemnicę firmy i podlegają ochronie na podstawie ustaw: z dnia 16. 04. 93 o zwalczaniu nieuczciwej konkurencji (dz. u. nr 47 poz. 211) z dnia 04.02. 94 o prawie autorskim i prawach pokrewnych (dz. u. nr 24 poz. 83)

2. Projekty instalacji, wyposażenia, montażu urządzeń technologicznych, które nie są objęte zakresem projektu wymagają uzgodnienia z głównym projektantem, wskazanych przez niego projektantów lub jednostki projektowe. Brak uzgodnienia zdejmuje odpowiedzialność z firmy architektonicznej za skutki w/w poczynań.

3. Wszystkie zmiany w stosunku do projektu przyjętych rozwiązań, użytych materiałów, elementów instalacji i wyposażenia należy uzgodnić z głównym projektantem. Brak uzgodnienia zdejmuje odpowiedzialność z głównego projektanta za skutki w/w poczynań.

4. Wszystkie wymiary należy sprawdzić na budowie, a zaistniałe niezgodności należy wyjaśnić i uzgodnić z głównym projektantem.

5. Roboty budowlane należy wykonać zgodnie ze sztuką budowlaną oraz "prawem budowlanym" (dz. u. 94.89.414 z dnia 25. 08. 94).